

DU 15/02 AU 30/04

PRINTEMPS

Sélection



CLAS[®]
GARAGE SOLUTIONS

PRINTEMPS

Sélection

C'est l'heure du changement de saison, la nature va renaître et nous, nous renouvelons aussi nos offres pour vous !

L'amorce du mois de mars pour l'ensemble des Français est synonyme de la fin de l'hiver et de ces intempéries, de promesses de beaux jours à venir avec le printemps.

La période hivernale que nous quittons avec des conditions climatiques rudes, des routes dégradées (salage, verglas, neige etc...) mettent à rude épreuve les véhicules en occasionnant parfois des accrochages.

C'est l'heure pour les automobilistes d'entretenir leurs véhicules et de les "remettre" à niveau induisant **de nombreuses entrées ateliers.**

Pour vous accompagner, nous vous proposons de nouvelles offres fortes, construites autour de vos besoins et d'univers correspondants à votre activité du moment :

- **les prestations dont la révision et l'intervention moteur**, en passant par le train roulant, le circuit de refroidissement ainsi que les optiques
 - sans oublier **les indispensables de l'atelier**
 - et enfin **la carrosserie** avec l'univers du pare-brise ou encore la manutention

En complément, nous vous proposons une **offre de déstockage** pour vous faire bénéficier de prix toujours plus attractifs sur des produits dont les modèles vont évoluer.

Les produits sont disponibles dans notre entrepôt, nos équipes commerciales sont à votre service pour vous accompagner tout comme notre nouveau site web encore plus simple, plus ergonomique.



L'équipe CLAS "Garage Solutions"

OP 3528

VIDANGEUR CARBURANT ATEX

Conçu pour vidanger suite à une erreur de remplissage du carburant (essence confondu avec diesel), pour déposer une pompe à carburant immergée, changer ou contrôler la jauge à carburant, rincer le réservoir...

Norme ATEX

1025 €HT

Au lieu de 1229 €HT*



Réservoir mobile (sur roues) de 45 litres pour vider complètement les réservoirs et canalisations de carburant (essence et diesel).

La vidange peut se faire via l'orifice de remplissage du réservoir ou les canalisations de carburant.

Livré avec deux câbles de masse antistatiques, un tuyau anti-débordement et 3 sondes à carburants.

Répond aux normes ATEX :

La réglementation ATEX (Atmosphères Explosives) est issue de deux directives européennes (2014/34/UE ou ATEX 95 pour les équipements destinés à être utilisés en zones ATEX, et 1999/92/CE ou ATEX 137 pour la sécurité des travailleurs).

Elle s'applique en France en vertu du respect des exigences du Code du travail.

La réglementation dite ATEX demande à tous les chefs d'établissement de maîtriser les risques relatifs à l'explosion de ces atmosphères au même titre que tous les autres risques professionnels.

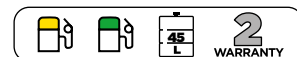

OM 9180

DOUILLE BOUCHON RESERVOIR ADBLUE PSA



9,50 €HT
Au lieu de 11 €HT*

Spécifique PSA
Indispensable en cas de cristallisation de l'AdBlue
Entraînement: 3/8" ou 17mm Hexagonal

Affectations :

208, 301, 308, 308 SW, 508, 508 SW, 2008, Expert, Partner, Rifter, Traveller
Berlingo, C3, C3 Picasso, C4 Cactus, C4 Picasso, C4 Grand Picasso, C5, DS3, DS3 Cabriolet, Jumpy

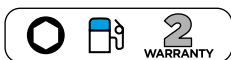

OM 0550

DOUILLE FILTRE DIESEL FORD TRANSIT



9,90 €HT
Au lieu de 13 €HT*

Caractéristiques :

- 32mm hexagonal
- entraînement 1/2"

Affectations :

- FORD EcoBlue 2.0L TDCi depuis 2016
- Transit, Transit Custom, Transit Custom Kombi, Tourneo Custom



OM 0554

DOUILLE FILTRE DIESEL HYUNDAI/KIA

15 €HT
Au lieu de 19 €HT*



Caractéristiques :

- entraînement 1/2"
- 15 pans
- Ø108mm

Affectations :

Hyundai 2.0-2.2 CRDi Santa Fe/Palisade depuis 2018
Kia 2.0-2.2 CRDi Sorento depuis 2018



OM 4666

CLE TRAPPES RESERVOIR CARBURANT A APPROCHE RAPIDE

Spécialement conçue pour le serrage/desserrage des écrous de trappes de réservoir de carburant lors d'interventions sur les jauges, pompes à essence...

Universel



24 €HT
Au lieu de 29 €HT*

Caractéristiques :

- 3 branches à fente
- ouverture réglable de Ø90 à 180mm
- entraînement hexagonal 15mm



HU 2257**DOUILLE FILTRE A HUILE TOYOTA**

Les cannelures de 64,5x14mm s'adaptent à la plupart des véhicules Toyota et Lexus. Convient aux boîtiers de filtres à huile à cartouche et à cartouche de type "canister". Entraînement carré de 1/2". Fournit un couple élevé pour retirer les filtres à huile tenaces.

**20 €HT**

Au lieu de 25 €HT*

Caractéristiques :

- 64.5mm x 14 pans
- hauteur 42mm
- entraînement 1/2"
- couple serrage max. : 580 Nm

Affectations :

Toyota :

4Runner (2010-2020), Avalon (2005-2020), Avensis (2003-2019), Aygo (2005-2019), Camry (2007-2020), Corolla (2001-2020), FJ Cruiser (2009-2014), Highlander (2009-2019), Land Cruiser (2008-2020), Matrix (2003-2014), Prius (2001-2020), Prius c (2012-2019), Prius v (2012-2017), RAV 4 (2001-2020), Sequoia (2009-2020), Sienna (2007-2020), Tacoma (2016-2020), Tundra (2007-2020), Venza (2010-2015), Yaris (2001-2018).

**HU 9259****COFFRET 3 CLES FILTRES 3/8" RENAULT/NISSAN/DACIA/OPEL****27 €HT**

Au lieu de 33 €HT*

Pour Renault, Nissan, Dacia, Opel, moteurs 1.5-1.9-2.2-2.5
Audi A4, A6, moteurs TDI, VW Passat TDI

Composition :

- 1 cloche Ø96mm 18 pans
- 1 cloche Ø76mm 12 pans
- 1 cloche Ø27mm 6 pans

**HU 2050****COFFRET REPARATION CARTERS D'HUILE AVEC BOUCHONS**

Ce coffret est conçu pour la réparation des filetages de carters d'huile endommagés

79 €HT

Au lieu de 94 €HT*

Composition :

- HU2051 : Lot de 6 bouchons+joints+taraud M13x1.25
- HU2052 : Lot de 6 bouchons+joints+taraud M13x1.5
- HU2053 : Lot de 6 bouchons+joints+taraud M15x1.5
- HU2054 : Lot de 6 bouchons+joints+taraud M17x1.5
- HU2055 : Lot de 6 bouchons+joints+taraud M20x1.5
- HU2056 : Lot de 6 bouchons+joints+taraud M22x1.5



HU 0631

ASPIRATEUR DISTRIBUTEUR DE LIQUIDES

Pour huile moteur, liquide de refroidissement, liquide de freins...
Ne pas utiliser avec des liquides inflammables



209 €HT

Au lieu de 259 €HT*

Caractéristiques :

- longueur des sondes : 1600mmx3
- Ø6-8-10mm
- pompe manuelle
- inverseur pression/depression



HU 0620

DISTRIBUTEUR HUILE PNEUMATIQUE 24L



259 €HT

Au lieu de 309 €HT*

Caractéristiques :

- alimentation pour décharge du réservoir : 0.5bar
- indicateur de niveau
- gâchette avec maintien position décharge
- entonnoir de remplissage fixe, avec crépine



CO 1095

ASSORTIMENT 24 BOUCHONS +CLES ECROUS DE VIDANGE PLASTIQUE



x6

x6

x6

x6

134 €HT

CO 1015 11 €HT

NETTOYANT MOTEUR AVANT
VIDANGE 300ml

OFFERT



Composition :

- 4 lots de 6 bouchons de vidange plastiques (CO1090 : Ford/PSA - CO1091 : Ford - CO1092 : BMW - CO1093 : VAG)
- HU2029 : coffret 4 clés écrous de vidange plastique



AC 1020

APPAREIL REMPLACEMENT/VIDANGE
LIQUIDE DE REFROIDISSEMENTIntervention rapide
Aucune pollution
des solsFlashez pour
voir la vidéo

1450 €HT

Au lieu de
1550 €HT*

Cet appareil mobile permet de vidanger, contrôler l'étanchéité, nettoyer, créer le vide pour purger le circuit de refroidissement et le remplir, grâce à son système venturi couplé à un manomètre.

Assure une intervention écologique puisque le liquide usagé du circuit de refroidissement est récupéré en quasi-totalité; permettant à l'utilisateur de démonter n'importe quel organe moteur sans écoulement de liquide de refroidissement.

OFFERT

AC 1022 109 €HT

ADAPTATEUR VIDANGE
CIRCUIT DE REFROIDISSEMENT
PAR GRAVITE

OFFERT

OM 5105 21 €HT

JEU DE 3 PINCES DURES

OFFERT

HU 0005 14,50 €HT

BROC GRADUE 5l

CONSEIL d'expert

Ce concept d'intervention par le biais d'un système pneumatique du type Venturi présente les qualités suivantes :

- rapidité d'intervention (temps effectif sur la machine \pm 15 minutes)
- qualité et simplicité d'utilisation

En opération masquée, vous apportez une forte rentabilité (indicatif : forfait prestation 79€).

L'appareil incite au travail préventif.

Caractéristiques :

- 2 cuves indépendantes de 15 litres permettent de stocker le liquide pollué et le liquide neuf
- branchement sur le vase d'expansion via un adaptateur conique ou en direct sur le circuit (radiateur ou durite) grâce à des raccords adaptables optionnels.
- fonctionnement à air comprimé 3bar avec valve de sécurité
- 2 marqueurs de quantité de liquide (aimantés)
- 4 roues pivotantes
- dimension : L.430xI.610xH.1350mm
- poids : 43kg

Fonctions :

- extraction liquide usagé
- remplissage liquide neuf
- vidange cuve liquide usagé
- vidange cuve liquide neuf
- dépression



HU 0031
BAC RECUPERATEUR FLUIDES
99 €HT

Au lieu de 119 €HT*

Caractéristiques :

- dimensions : 780x495x120mm
- empattement max. : 920mm
- équipé de 4 roues directionnelles
- 2 poignées pour faciliter la manutention et le transport
- bec verseur

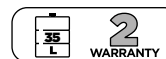

PENSEZ-Y !

OM 9288 98 €HT

PINCE POUR COLLIERS AUTOSERRANTS

Pinces câble, permettant de monter/démonter toute la gamme de colliers élastiques autoserrants du Ø18 à 54mm, même dans les passages difficiles d'accès.

Equippée d'une gaine semi-rigide pour maintien de sa courbure.

Gaine à mémoire de forme

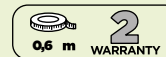
HU 0011
POMPE DE TRANSFERT POUR FUTS 200L

35 €HT

Au lieu de 49 €HT*

Pompe à levier latéral idéale pour transférer plusieurs types de liquides (non corrosifs) tels que l'huile, le diesel, l'antigel et le lave-glace depuis un fût standard de 200L.

Caractéristiques :

- joints Viton®
- 3 positions de débit : 310/330/350 mL par pompage
- tube extensible pour atteindre le fond du fût
- fixation 2 en 1 : Ø59mm filetage 200-Ø63 filetage 400

OM 5039
LEVIER DEMONTAGE COLLIERS AUTOSERRANTS L.215mm
10 €HT

Au lieu de 16 €HT*



Spécialement conçu pour démonter les colliers autoserrants de durites de refroidissement. Tête plate et tête 90° pour une utilisation dans les zones les plus confinées.

Affectations :

VAG ; 1.0, 1.4, 1.8 TFSI...etc
Man TGE



OM 8096

LEVIER D'EXERCICE SUR TRAIN AVANT



259€HT

Au lieu de 299 €HT*

Gain de temps avec la clé à choc

Caractéristiques :

- installation rapide
- sangle 3 positions pour une traction en toute sécurité, sans endommager la pièce
- tampon coulissant pour s'adapter à tous les soubassements
- universel, pour de nombreux véhicules et utilitaires
- SA0897 : roulement vis de traction
- SA0898 : mousqueton

Levier composé de :

- 1 bras + tampon pour appui sous caisse (SA0895)
- 1 bras de traction articulé
- SA0899 : sangle (2 pcs)
- SA0896 : vis de traction pour clé à choc



OH 5020

COFFRET ARRACHE ROTULES HYDRAULIQUE Ø30-34-40mm

245€HT

Au lieu de 306 €HT*

Force 8T



OM 2544

DOUILLE ROTULES PSA 6 PANS 44mm 1/2"

39€HT

Au lieu de 79 €HT*

Affectations :

- Citroën : Jumpy, SpaceTourer >2016
- Peugeot : Expert, Traveller >2016
- Toyota : Proace >2016

Caractéristiques :

- entraînement 1/2"
- profondeur 100mm

Pour rotules code OEM :

9818657580, SU001-A6525, 39898 01



OM 2300

COMPRESSEUR DE RESSORTS 2300Kg



225 €HT

Au lieu de 269 €HT*

Universel
Sécurité : verrouillage
du ressort

Ce compresseur autonome exclusif est conçu avec des mâchoires entièrement réglables. Il dispose d'une large gamme d'applications de ressorts hélicoïdaux et de jambes de force. Il est portable pour une utilisation pratique, "sur ou hors de la voiture". Conception spécifique pour intervention sur amortisseurs type Macpherson avant et arrière.

Caractéristiques :

- conception spécifique pour intervention sur amortisseur type Macpherson avant et arrière
- mâchoires ajustables pour grande compatibilité de véhicules
- design intelligent des mâchoires pour maintien optimal du ressort
- ouverture min-max mâchoires: 100-265mm
- compatible clé à chocs
- système de sécurité
- puissance compression: 2300Kg
- corps: 450mm
- entrainement: Hex 24mm

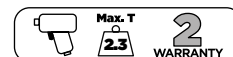

OM 1112

COFFRET DEMONTAGE TETES AMORTISSEURS

Ce coffret conçu spécialement pour le montage et démontage de têtes d'amortisseurs permet, grâce à ses douilles traversantes, de desserrer, serrer l'écrou de coupelle supérieure tout en maintenant la tige de piston d'amortisseur afin d'empêcher sa rotation.

Composition :

- SA1132 : cliquet traversant à oeillet 21mm
- SA1163 : douille traversante hexagonale 16mm L.82mm 1/2"
- SA1164 : douille traversante hexagonale 17mm L.82mm 1/2"
- SA1165 : douille traversante hexagonale 18mm L.82mm 1/2"
- SA1166 : douille traversante hexagonale 19mm L.82mm 1/2"
- SA1167 : douille traversante hexagonale 21mm L.82mm 1/2"
- SA1168 : douille traversante hexagonale 22mm L.82mm 1/2"
- SA1169 : douille traversante hexagonale 24mm L.82mm 1/2"
- SA1170 : douille embout hexagonal 6mm L.123mm 1/2"
- SA1171 : douille embout hexagonal 7mm L.123mm 1/2"
- SA1172 : douille embout hexagonal 8mm L.123mm 1/2"
- SA1173 : douille hexagonale 7mm L.123mm 1/2"
- SA1174 : douille hexagonale 8mm L.123mm 1/2"
- SA1175 : douille hexagonale 9mm L.123mm 1/2"
- SA1176 : douille embout Torx T50 L.123mm 1/2"
- SA1177 : douille empreinte à fente 5x8 L.123mm 1/2"
- SA1178 : douille empreinte à fente 6x8 L.123mm 1/2"
- SA1179 : douille empreinte à fente 7.1x9.6 L.123mm 1/2"

189 €HT

Au lieu de 229 €HT*

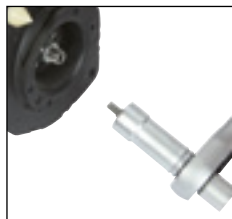

OM 4214

COFFRET CALAGE OPEL/VAUXHALL 1.0-1.2-1.4 TURBO

Conçu pour bloquer les arbres à cames et les vilebrequins en position afin de permettre la dépose et le remplacement de la chaîne de distribution équipant les moteurs Vauxhall twin Cam 1.0, 1.2, 1.4.

69 €HT

Au lieu de 87 €HT*

Affectations :

Adam, Ampera, Astra-J, Aveo, Corsa-D, Insignia, Meriva-B, Mokka, Zafira-C Tourer

Composition :

- outil de réglage du disque capteur d'arbre à cames
- outil de réglage de l'arbre à cames d'entrée
- outil de localisation des capteurs d'arbre à cames
- axe de tendeur de chaîne 4 mm
- goupille de tension de courroie 2,5 mm
- plaque de verrouillage de l'arbre à cames
- goupille de verrouillage du vilebrequin

Codes moteurs :

LWD , L2Z , LDD , LUU/A14XFL , LDD/A14XER , LDD/A14XEL , LUJ/114NET , LUJ/A14NEL , A10XEP , A12XEL , A12XER , A14XEL , A14XER , A14NEL , LUJ/A14NET , LDD/A14XER , LUJ/A14NET , LUH/A14NEL , LUJ/A14NET , LUJ/A14NEL , L2Q/A12XEL , LDC/A12XER , LWD/A12XEL , LDD/A14XEL , LDD/A14XER

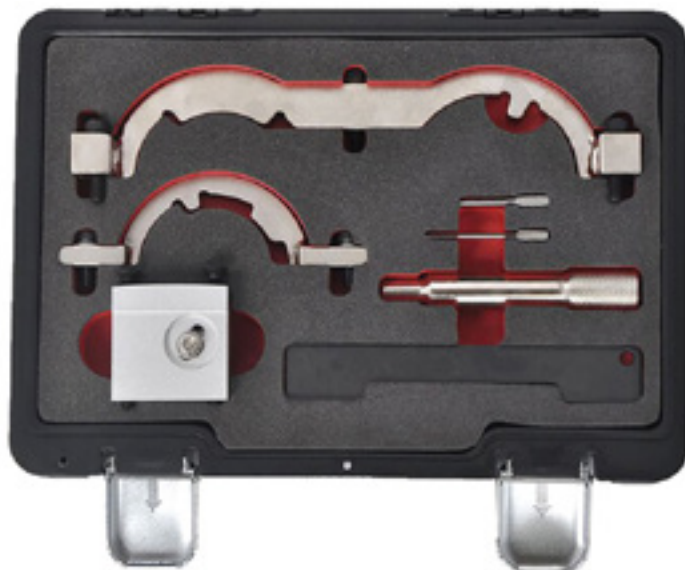

OM 4051

COFFRET CALAGE VW 1.2-1.4 TSI

Kit de réglage/verrouillage du moteur essence Sealey - VAG 1.2, 1.4 TSi à entraînement par courroie. Il convient aux derniers moteurs essence VAG 1.2, 1.4TSi à entraînement par courroie, y compris le 1.4TSi ACT.

Contient les outils essentiels pour le blocage de l'arbre à cames, du vilebrequin pour le remplacement de la courroie de distribution.

90 €HT

Au lieu de 105 €HT*



Modèles :

Audi : A1 (12-18), A1 Sportback (12-18), A3 (13-18), A3 Sportback (12-17), A3 Cabriolet (14-17), Q2 (16-18), Q3 (15-18)

Alhambra (15-17), Ateca (16-18), Ibiza (12-17), Leon (12-18), Leon ST (14-18), Toledo (12-17)

Skoda : Fabia (10-13), Fabia III (14-17), Octavia II (10-13), Octavia III (10-18), Rapid (15-17), Rapid Spaceback (15-17), Yeti (15-17), Yeti Outdoor (15-17)

VW : Golf VII (08-17), Golf VII Estate (08-17), Golf Sportsvan (14-15), Jetta (12-17), Polo (12-17)

Codes OEM :

T10340 , T10499 , T10494 , T10504 , T10060A

Codes moteurs :

CJZA , CJZB , CJZC , CJZD , CYVA , CYVB , CGGA , CHPA , CHPB , CKSB , CMBA , CPVA , CPWA , CRJA , CUKB , CUKC , CYVB , CXSA , CZDA , CZDB , CZIA , ACT , CPTA , CWVA , CWVB



OM 7046

COFFRET 7 DOUILLES POUR SONDES LAMBDA

Idéal pour le montage/démontage des sondes lambda, capteurs de pression d'huile...



100 €HT



OFFERT



OM 7043 19 €HT

JEU DE 2 TARAUDS POUR EMPREINTES SONDES LAMBDA

Composition :

- SA7047 : douille fendue 29mm L.90mm 1/2"
- SA7048 : douille fendue 22mm L.90mm 3/8"
- SA7049 : douille 12 pans 27mm L.78mm 1/2"
- SA7051 : douille fendue 22mm L.80mm 3/8"
- SA7052 : douille 1-1/16" L.74mm 3/8"
- SA7053 : douille fendue 22mm L.50mm entraînement déporté 3/8"
- SA7054 : douille fendue 22mm L.30mm entraînement déporté 3/8"

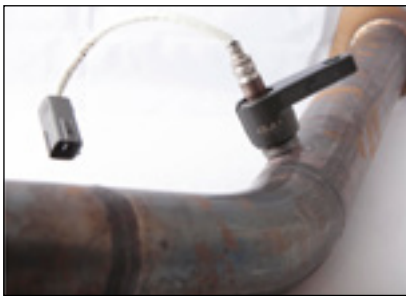

OM 8091

COUPE TUBES Ø28 à Ø67mm



Ømin. 28mm
Ømax. 67mm



95 €HT
Au lieu de 104 €HT*



OH 0569

REPOUSSE CARDAN MECANIQUE & HYDRAULIQUE

Coffret multi-solutions pour cardan, idéal pour l'extraction d'un élément lié au train roulant et au système de freinage.

155 €HT

Au lieu de 185 €HT*

Utilisation sans effort

Composition :

- vérin hydraulique capacité de 10 tonnes
- vis de traction
- masse à inertie 4.5Kg

Affectations :

VW, Audi, Seat, Skoda, Opel, Volvo, Fiat, Renault, Peugeot, Citroën
Pour les moyeux à quatre ou cinq boulons



AC 5032

TESTEUR LIQUIDE DE FREIN EBULLITION

Coque anti-choc

99 €HT

Au lieu de 119 €HT*

Caractéristiques :

- liquide de frein applicable : DOT3, DOT4, DOT5.1
- point d'ébullition : 100-180°C ±3%, 180-320°C ±5%
- durée du test 60 secondes
- mode d'alarme Son
- protection des connexions de mauvaise polarité
- puissance 12V DC, minimum 10V DC
- température de travail: 0 ° C - 50 ° C
- température de stockage: -10 ° C - 50 ° C
- contient un détecteur numérique de point d'ébullition, un manuel
- 1 seringue d'échantillonnage en ABS et 2 gobelets en ABS
- dimensions : 180x90x32mm
- poids : 407g



Flashez pour voir la vidéo



EG 0407

ASPIRATEUR PORTATIF A ALIMENTATION PNEUMATIQUE

Permet d'aspirer dans les endroits peu accessibles (puits de bougies...)

39 €HT

Au lieu de 49 €HT*



Livré avec 3 embouts + 1 rallonge



AC 0410

CONTROLEUR DE FUITES PAR FUMEE

Compresseur intégré
Lecture du débit de
la fuite



Flashez pour
voir la vidéo



999 €HT

Au lieu de
1295 €HT*



CONSEIL d'expert

Sécurisation de l'intervention par ses deux pressions distinctes en fonction du circuit à contrôler (hp : 1 bar / bp : 0.035 bar).

Après avoir évacué le contenu du circuit, le contrôle pourra se faire sur des circuits tel le refroidissement, éléments ou le circuit de climatisation, les passages d'huile, le circuit d'admission...

La durée d'intervention dépendra du volume à contrôler.

Grâce à son format compact, cette machine est facilement transportable, ce qui permet une intervention dans la totalité de l'atelier.

Son compresseur intégré le dispense d'une alimentation en air. Compatible avec la majorité du parc, connectée aux bornes de la batterie, elle permet un diagnostic rapide des circuits fermés du véhicule (turbo, échappement, refroidissement...).

Pour détecter les micro-fuites sur les circuits :

- dépression
- échappement
- isolation turbo
- carter d'huile
- admission
- refroidissement

Cet appareil réduit considérablement le temps de recherche de fuites en diffusant une fumée opaque, fine et identifiable instantanément même sur les fuites les plus faibles. Sans aucun risque pour l'utilisateur et le véhicule.

Caractéristiques :

- alimentation : 12V
- pression de sortie : 1.2 bar pour système turbo / 0.05 bar pour système échappement
- débit : 8L/min
- réglage de la fumée
- mode de fonctionnement : air seul ou fumée
- manomètre de contrôle
- capacité huile : 50ml
- poids : 6Kg
- dimensions : 260x210x230mm
- huile minérale 250ml (inclue)
- livré avec ses accessoires



OE 0800

OUTIL DEPORTE POUR DEGRIPPAGE PAR INDUCTION

Cet outil permet de chauffer une pièce à un endroit précis, facilitant ainsi le déblocage de vis, écrous, boulons, biellettes, moyeux (même rouillés), sondes lambda, roulements à billes... Il permet également d'enlever facilement les autocollants, de démonter des baguettes de portes collées ou des écrous de roues PL.

Sécurité accrue
Gain de temps

799 €HT

Au lieu de 929 €HT*

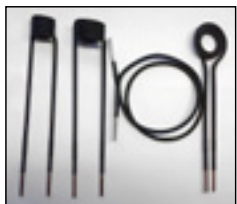
Composition :

- unité centrale à induction déportée avec fil secteur de 3m et câble de connexion 70cm (pour l'accessibilité)
- SA0819 : bobine induction rigide Ø19mm L.220mm
- SA0832 : bobine induction rigide Ø32mm L.220mm
- SA0818 : bobine induction souple L.800mm
- SA0817 : pad induction Ø50mm L.220mm
- sangle bandoulière
- coffret plastique avec mousse

Caractéristiques :

- fréquence : 25-60kHz
- arrêt automatique surchauffe
- sécurité court-circuit et circuit ouvert, alarme surcharge
- dimensions : 200x140x75mm

OE 0052

ENROULEUR ELECTRIQUE 3x1,5mm² 20m



Disjoncteur
intégré

105 €HT

Au lieu de 129 €HT*

Caractéristiques :

- carter ABS
- puissance maximale : 2300W (câble déroulé) 1000W (câble enroulé)
- classe de protection : IP44
- disjoncteur thermique
- 3 conducteurs 1,5mm²
- câble HO7 RN-F-20m
- prise étanche



EG 0336

ETABLI METAL 2m PLATEAU BOIS



120kg



525 €HT

Au lieu de
549 €HT*

Dimensions :

- plateau bois : L.2000xI.740xH.30mm
- armature : L.1900xI.692xH.855mm
- rangement (plateau métallique) : L.1900xI.610mm



OM 9308

OUTIL REFECTION FILETS EXTERIEURS Ø4-Ø19mm

Un seul outil qui permet de restaurer les filetages en pouces ou en métrique à droite comme à gauche !

Encombrement
réduit**Caractéristiques :**

- aucun étalonnage nécessaire
- s'ajuste automatiquement à n'importe quel pas/taille
- chasse automatiquement les bons filetages pour réparer les dommages
- 5/32"-3/4" 4-19mm
- filetage de tube jusqu'à 7/16"
- 60° , ISO, UNC, UNF, NPT
- 55° , BSW, BSF, BSP

31 €HT

Au lieu de
41 €HT*

PENSEZ-Y !

OM 4066 219 €HT

ETAU MORS PARALLELES 150mm
APPROCHE RAPIDE PRISE TUBE**Caractéristiques :**

- largeur des mâchoires : 150mm
- hauteur des mâchoires : 20mm
- ouverture des mors : 180mm
- mors de serrage en acier interchangeables
- embase tournante avec 3 points de fixation (155x190mm)

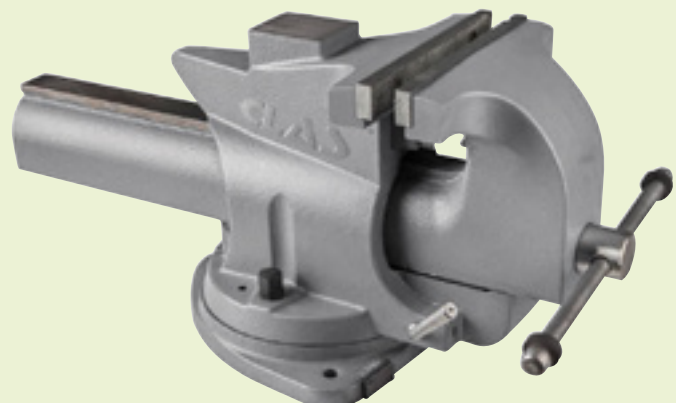

OP 0209

CRIC PNEUMATIQUE 2 BOUDINS 2T

Nouvelle structure interne pour plus de stabilité, guidage télescopique.

Sécurité contre les surcharges



Caractéristiques :

- pression : 7-10bar
- embase : 272x220mm
- course : 235mm
- h.max : 350mm
- h.mini : 115mm
- poids : 15kg

399 €HT

Au lieu de 499 €HT*



PENSEZ-Y !

OP 0452 72 €HT

MANCHE LONG POUR CRIC PNEUMATIQUE

Accessoire de OP 0209/OP 0309

Se monte en lieu et place de la poignée en quelques instants. Il facilite la mise en place du cric grâce à ses 2 roulettes lorsque l'accès est difficile. L'utilisation est également facilitée par un boîtier de commande déporté.

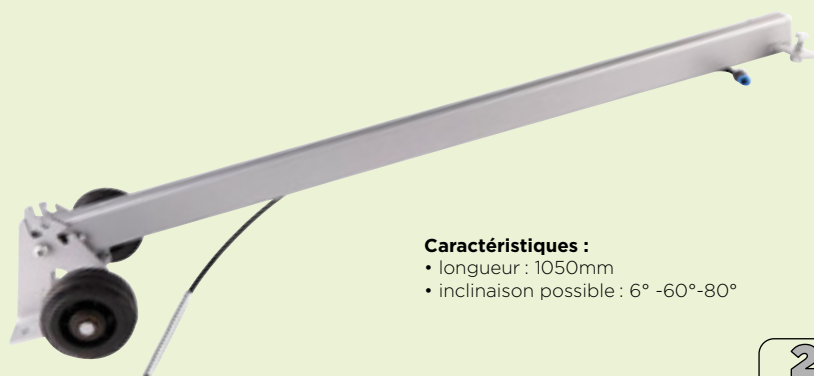

Caractéristiques :

- longueur : 1050mm
- inclinaison possible : 6° -60°-80°



OS 3050

COFFRET COMPOSITION 1/4"-1/2" (94 PCS)



99 €HT

Au lieu de 125 €HT*

DIN ISO 2725-3

Composition 1/4" :

- 13 douilles hexagonales 1/4" : 4, 4.5, 5, 5.5, 6, 7, 8, 9, 10, 11, 12, 13, 14mm
- 8 douilles longues hexagonales 1/4" : 6, 7, 8, 9, 10, 11, 12, 13mm
- 18 douilles embout 1/4" :
Phillips : PH1, PH2
Pozidrive : PZ1, PZ2
Plat : 4, 5.5, 6.5
Hexagonal : H3, H4, H5, H6
Torx : T8, T10, T15, T20, T25, T27, T30

- 1 tournevis porte embouts 1/4"
- 1 cliquet 1/4" 72 dents
- 2 rallonges 1/4" L.50 et 100mm
- 1 cardan 1/4"

Composition 1/2" :

- 17 douilles hexagonales 1/2" : 10, 11, 12, 13, 14, 15, 16, 17, 18, 19, 20, 21, 22, 24, 27, 30, 32mm
- 5 douilles longues hexagonales 1/2" : 14, 15, 17, 19, 22mm
- 16 embouts + 1 douille porte embout entraînement 1/2" :
Phillips : PH3, PH4
Pozidrive : PZ3, PZ4
Plat : 8, 10, 12

- Hexagonal : H7, H8, H10, H12, H14
- Torx : T40, T45, T50, T55
- 2 douilles bougies 1/2" : 16, 22mm
- 1 cliquet 1/2" 72 dents
- 2 rallonges 1/2" L.125 et 250mm
- 1 cardan 1/2"
- 1 poignée coulissante 1/2"
- 3 clés hexagonales : H1.5, H2, H2.5



OM 2338

COFFRET DOUILLES ET DOUILLES
EMBOUS TS-TORX-TORX PLUS
(77PCS)

Composition :

- 15 douilles embouts Torx :
T6, 8, 10, 15, 20, 25, 27, 30 entraînement 1/4"
T40, 45, 47, 50, 55 entraînement 3/8"
T60, 70 entraînement 1/2"
- 12 douilles embouts Torx percé :
T8, 10, 15, 20, 25, 27, 30 entraînement 1/4"
T40, 45, 50, 55 entraînement 3/8"
T60 entraînement 1/2"
- 13 douilles Torx :
E4, 5, 6, 7, 8 entraînement 1/4"
E10, 12, 14a, 16 entraînement 3/8"
E18, 20, 22, 24 entraînement 1/2"
- 12 douilles embouts Torx Plus :
Torx Plus 8, 10, 15, 20, 25, 27, 30 entraînement 1/4"
Torx Plus 40, 45, 50 entraînement 3/8"
Torx Plus 55, 60 entraînement 1/2"
- 13 douilles Torx Plus :
EP4, 5, 6, 7, 8 entraînement 1/4"
EP10, 12, 14, 16 entraînement 3/8"
EP18, 20, 22, 24 entraînement 1/2"
- 12 douilles embouts TS Plus :
TS Plus 8, 10, 15, 20, 25, 27, 30 entraînement 1/4"
TS Plus 40, 45, 50 entraînement 3/8"
TS Plus 55, 60 entraînement 1/2"

159 €HT

Au lieu de
187 €HT*

OM 7009

COFFRET DOUILLES EMBOUS CHOC 1/2" T20-T70 (9 PCS)



59 €HT

Au lieu de
72 €HT*

Composition :

- SA7009 : douille embout choc T20
- SA7012 : douille embout choc T25
- SA7013 : douille embout choc T30
- SA2352 : douille embout choc T40
- SA7019 : douille embout choc T45
- SA7023 : douille embout choc T50
- SA7024 : douille embout choc T55
- SA7025 : douille embout choc T60
- SA7026 : douille embout choc T70



OM 7112

COFFRET DOUILLES EMBOUS CHOC 6 PANS 1/2" H4-H19 (9 PCS)



59 €HT

Au lieu de
72 €HT*

Composition :

- SA0476 : douille H4 L.78mm
- SA0477 : douille H5 L.78mm
- SA0478 : douille H6 L.78mm
- SA0479 : douille H8 L.78mm
- SA0480 : douille H10 L.78mm
- SA0481 : douille H12 L.78mm
- SA0482 : douille H14 L.78mm
- SA0483 : douille H17 L.78mm
- SA0484 : douille H19 L.78mm



OC 6498

DECOUPE PARE BRISE MONO VENTOUSE

Accessoire de OC 2900/OC 4500/OC 0600/OC 0200/OP 0500/OP 0714/OP 5060/OC 2100/OC 3100/OC 3401/OC 1100

Ce kit mono-ventouse à pompe permet, grâce au fil nylon, de décoller les pare-brise sans endommager les garnitures, il n'est donc pas nécessaire de les démonter. La découpe du joint est réalisée via la traction d'un fil (ou câble) actionné par un système de cliquet. Cette ventouse, de par son encombrement réduit, permet d'intervenir sur les pare brises, les lunettes arrières et les custodes d'un véhicule. Facile d'utilisation, elle permet une intervention rapide (quelques minutes) par un seul opérateur et sans aucun effort physique. Cet outil a reçu l'agrément d'un grand nombre de constructeurs

675 €HT

Au lieu de 775 €HT*

Corde nylon réutilisable
Force de traction importante



Composition :

- système traction de câble à cliquet mono ventouse
- OC4300 : passe fil pare-brise
- dévidoir fil nylon 50m
- lunettes de protection

Caractéristiques :

- universel : compatible fil nylon et acier (tous types : tressé, carré et triangulaire)
- capacité de traction 200kg (contre 100kg pour du câble acier)
- jusqu'à 8 découpes avant de changer le fil nylon

OC 1409

PROTECTIONS TABLEAUX DE BORD 4 PIECES

38 €HT

Au lieu de 48 €HT*

OC 1100

DEVIDOIR FIL NYLON 50m

32 €HT

Au lieu de 42 €HT*



OC 2213

VALISE REPARATION PARE BRISE

Ce système de réparation pare-brise est prévu pour répondre à la norme AFNOR NF R 19-601 ainsi qu'à la norme produit chimique 1907/2006.

Son principe de fonctionnement :

- dépression dans l'impact
- injection de la résine
- contrôle grâce au manomètre de la pompe

**Composition :**

- SA2241 : pompe pression dépression (-1/+4bar)
 - SA2242 : support injecteur muni d'une ventouse diam. 55mm
 - SA2243 : injecteur aluminium livré avec 2 joints
 - CO2216 : 25 doses réparations 5ml (2 impacts) pour impact sans fissure
 - CO2217 : 25 doses réparations 5ml (2 impacts) fissures, et finitions
 - SA4104 : lampe UV
 - SA2244 : miroir
 - CO2218 : flacon gel glycérine pour ventouse (30ml)
 - SA4105 : 100 feuilles mylar UV
 - OC5497 : 6 lames
- Livré dans sa malette

CONSEIL d'expert

La réparation des vitrages feuilletés d'une automobile est une alternative intéressante à son remplacement car c'est une technique largement éprouvée, fiable et reconnue au niveau mondial. Une réparation doit cependant être correctement réalisée, elle exige donc de la technicité, des méthodes, des produits et équipements performants.

La norme AFNOR NF R19-601-1 établit le processus type de réparation et les processus supports indispensables pour la réparation des vitrages feuilletés endommagés par des impacts et/ou des fissures des véhicules des catégories M1, M2, N1, N2, L2, L4, L6 et L7.

749 €HT

Au lieu de 849 €HT*



L'intervention s'effectue en toute sécurité en évitant l'endommagement du pare-brise.



OC 0302

COFFRET RACLOIR ET CUTTER

26 €HT

Au lieu de 36 €HT*

**Composition :**

- 1 cutter
- 5 lames droites 12mm (OC5301)
- 5 lames droites 16mm (OC5302)
- 5 lames droites 20mm (OC5303)
- 5 lames biseautées 16mm (OC5304)
- 5 lames trapézoïdales (OC5305)



OP 0500

COUPEAU PNEUMATIQUE

159 €HT

Au lieu de 219 €HT*



- oscillations/min : 20000
- longueur : 192mm
- pression d'alim : 6.2bar
- consommation : 113l/min
- poids net : 1kg

Livré avec raccord et 1 lame OP0557

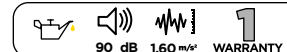

OC 1720

BRAS DE POSE & DEPOSE PARE-BRISE

Ce bras équipé de 2 ventouses à pompes vous assure le maintien du pare-brise en toute sécurité.

Avec une ventouse collée sur la vitre avant du véhicule, le bras télescopique permet à l'opérateur d'intervenir seul sur le pare-brise. Convient pour véhicules légers, 4x4, utilitaires.

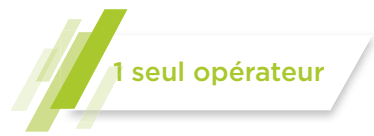

1849 €HT
Au lieu de 1949 €HT*



OC 0600

PAIRE DE VENTOUSES Ø120mm

Indispensable pour la pose et le collage des pare-brise nouvelle génération.

Caractéristiques :

- ventouses à bascule pour s'adapter aux différentes formes de vitres
- verrouillage par levier
- poignée de manutention
- capacité : 120kg
- ventouses Ø120mm
- livrées avec sangle à cliquet rapide
- longueur sangle : 5m

Composition :

- SA6958 : ventouses Ø120mm
- SA6959 : sangle à cliquet 5m



78 €HT
Au lieu de 108 €HT*



OP 5060

PISTOLET PNEUMATIQUE A CARTOUCHES ET BERLINGOTS 370mm



179 €HT

Au lieu de
269 €HT***Caractéristiques :**

- corps et bague aluminium
- longueur totale 470mm
- longueur : 370mm
- hauteur : 270mm
- niveau sonore : 80dB
- régulateur de pression d'entrée de 4 à 8bar (10bar maximum) avec raccord 1/4"
- force du piston : 160kgf à 8bar
- gâchette progressive pour contrôle de la vitesse

Livré avec raccord et bec plastique



PENSEZ-Y !

CO 1041 15 €HT

CARTOUCHE COLLE PARE BRISE
290mlPermet le collage rapide des pare-brise, lunettes
arrière, vitres custodes...

Homologation
Crash Test
Séchage rapide 1h

Caractéristiques :

- MS polymère
- primaire intégrée
- application largeur 10 à 14mm
- séchage : 2 heures à cœur (à 20°C)
- dureté : SHORE 60



AC 3010

REGLOPHARE CAMERA/DOUBLE LASER

CONSEIL d'expert

La retranscription du faisceau faite par la caméra évite toute erreur d'appréciation par le Technicien.

CLAS conseil de dédier une zone pour le réglage ainsi que l'option rail pour garantir une planéité constante.

- contrôle et diagnostic automatique des faisceaux Code, Plein phare et Antibrouillards quel que soit le type de phare : LED (Matrix, Intelligent...), Xénon, Halogène...
- permet un contrôle et une mesure automatique (par caméra) du faisceau en rabatement et en latéral. Il permet également une mesure de la puissance d'éclairage
- centrage du boîtier par laser en croix.
- conforme à la norme UTAC NFR 63-801

Caractéristiques :

- plage de mesure :
Rabattement 0-6% (précision +/- 0,1%)
Latéral 0-10% (précision +/- 0,2%)
- intensité lumineuse : 150Kcd
- colonne aluminium rotative 360°
- monte-et-baisse à contre poids
- inclinomètre 3 axes compensant électroniquement les irrégularités du sol
- roulettes à positionnement réglable compensant les grosses différences de niveaux au sol
- capteur de hauteur de boîtier
- écran LCD couleur tactile 5.7"
- imprimante intégrée : N° immatriculation / Date / Résultat de test
- batterie rechargeable 12V
- mise en veille automatique
- mises à jour logiciel simple et rapide (par clé USB)
- connexions : RS232, Wifi, Bluetooth
- protocole de communication : Net1, Net2
- dimensions : L.695xl.660xH.1780mm

4534 €HT

Au lieu de 4934 €HT*

Lecture précise du réglage

MISE EN ROUTE : nous consulter.

1
WARRANTY

PENSEZ-Y !

SA 3032 760 €HT

KIT RAILS ET ROUES

SAV de AC 3010

NO
WARRANTY

OM 0416

OUTIL REGLAGE PHARES VAG

Conçu pour le serrage/desserrage de la molette de réglage spécifique phares avant VAG.



12pans Ø13mm avec guide

Affectations :

Audi : A4 8K, A5 8T, A6 4G
VW : Passat, Touareg

17 €HT

Au lieu de 24 €HT*

2
WARRANTY

OM 2024

PAIRE DE CHARIOTS 1360kg



299 €HT

Au lieu de 399 €HT*

Caractéristiques :

- levage assisté par vérin hydraulique
- rouleaux aluminium L.300mm
- 4 roues dont 2 avec freins
- capacité : 2720kg (sur 4 appareils)



OC 0717

SUPPORT DE CARROSSERIE



199 €HT

Au lieu de 265 €HT*

Entièrement ajustable pour s'adapter à un large éventail de pièces comme les portières, capots, ailes...



OC 0711

CHARIOT RANGEMENT CARROSSERIE 3 PLATEAUX

Permet le rangement et le stockage des pièces démontées telles que des phares, assises de sièges, tableaux de bord, pare chocs...



199 €HT
Au lieu de 269 €HT*

Caractéristiques :

- 3 plateaux (2 bois et 1 filet)
- hauteur plateaux : 260-810-1390mm
- fond grillagé
- 4 roues pivotantes dont 2 freinées
- dimensions : L.630xI.1110xH.1625mm



OC 6041

CHARIOT PORTE PIECES/PARE-BRISE/CAPOTS



249 €HT
Au lieu de 299 €HT*

Caractéristiques :

- tiges de support independantes, coulissantes, habillage mousse
- hauteur tiges de support : 590mm
- 5 compartiments modulables pour un maintien des pièces en toute sécurité
- équipé de 2 roues freinées
- Ø roues : 90mm



OM 8069

LOT 16 PINCES ETAUX



99 €HT
Au lieu de 138 €HT*

Composition :

- OM8082 (x3) : pince etau 285mm
- OM8080 (x5) : pince etau 225mm
- OM8083 (x3) : pince etau 240mm
- OM8081 (x5) : pince etau 190mm



OH 9150

COLONNE LEVAGE HYDROPNEUMATIQUE 1500kg

Permet de lever le
véhicule en moins
d'une minute

850 €HT

Au lieu de
999 €HT*

**Caractéristiques :**

- 2 roues pivotantes facilitant la manipulation
- goupille de sécurité : 5 hauteurs de travail sécurisées
- levage prise sous roue ou prise sous caisse
- mobile et rapide

Livrée avec :

- SA9151 : prise sous roue
Hauteur de travail max : 735mm
Hauteur mini : 100mm
Diamètre de roue de 480 à 730mm
- SA9152 : prise sous caisse
Hauteur de travail max : 835mm
Hauteur mini : 140mm

Destockage

VALABLE JUSQU'À ÉPUISEMENT DES STOCKS

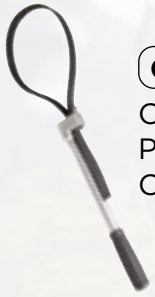

OM 3757

CLE MAINTIEN
POULIES A
COURROIE STRIEE

-60%

4.80 €HT

Au lieu de
12 €HT



OM 3758

CLE MAINTIEN
POULIES A
COURROIE
CRANTEE

-60%

4.80 €HT

Au lieu de
12 €HT



OE 1141BL

BALADEUSE
RECHARGEABLE
FINE SANS FIL

-33%

18 €HT

Au lieu de
27 €HT



OE 3150

VOLTMETRE
DIGITAL 6-12V

-50%

18.50 €HT

Au lieu de
37 €HT



OM 0125

MASSETTE ACIER
FORGE 1250g

-60%

6.40 €HT

Au lieu de
16 €HT



OM 7096

KIT
INTERVENTION
TPMS

-43%

139 €HT

Au lieu de
247 €HT



OM 9414

PINCE POUR
COLLIERS
CARBURANT VAG

-50%

17.50 €HT

Au lieu de
35 €HT



OP 1207

TRONÇONNEUSE
A RENVOI
D'ANGLE Ø75mm

-30%

139 €HT

Au lieu de
199 €HT



OE 1318

PONCEUSE
ELECTRIQUE
ORBITALE 2.5mm
Ø150mm

-40%

329 €HT

Au lieu de
549 €HT



OM 9336

CLE FILTRES A
CARBURANT 3/8"
FORD TRANSIT/
MONDEO 2.2I TDCI

-50%

9.50 €HT

Au lieu de
19 €HT



OM 0130

COLLIERS
SOUFFLETS
CARDANS ACIER
10 PIECES

-52%

9.90 €HT

Au lieu de
21 €HT